

NOTICE KORMATIK TECHNICIEN LIAISON DE 2 ENSEMBLES

BOITIER PRINCIPAL

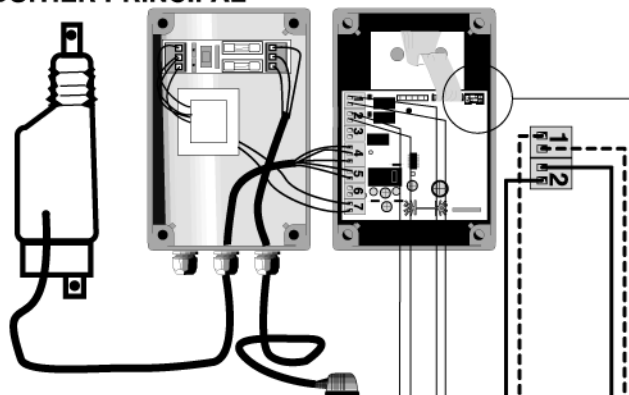

BOITIER PRINCIPAL



BOITIER SECONDAIRE

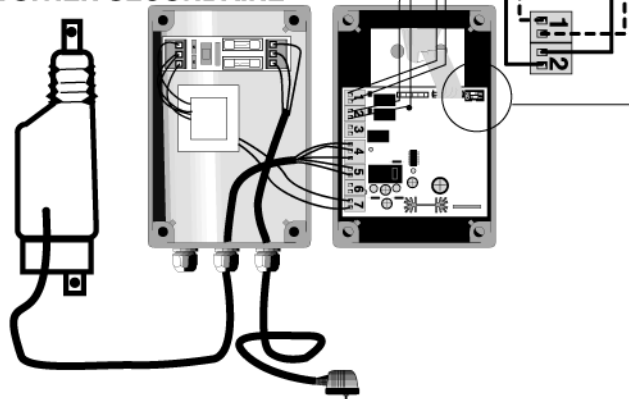

BOITIER SECONDAIRE

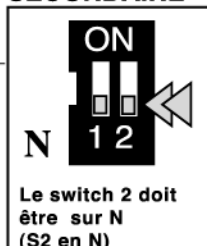

(BOITIER ESCLAVE)

PROCEDEZ AUX REGLAGES DES BUTÉES POUR CHAQUE BOITIER COMME POUR UN BOITIER SEUL . (VOIR MODE TECHNICIEN ② ET REGLAGE DES BUTÉES ③)

CHAINAGE DES DEUX BOITIERS ENTRE EUX

CHAINAGE OUVERTURE = PLOT 1
CHAINAGE FERMETURE = PLOT 2

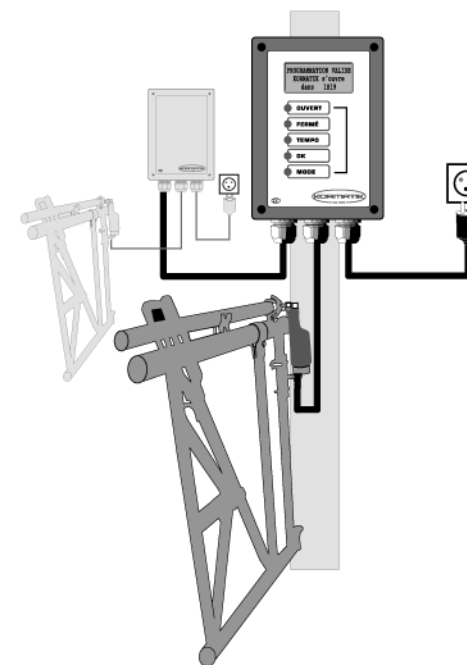

Agri Vidéo System' - Parc du Tumulus - 12130 Pierrefiche

Tél. : 05 65 70 49 79 - Fax : 05 65 47 40 17

www.agri-video-system.com

Kormatik® est une marque déposée par Auzuech A E, constructeur depuis 1986.

**NOTICE INSTALLATION ET UTILISATION
TECHNICIEN & UTILISATEUR**

A UTILISATION mode MANUEL

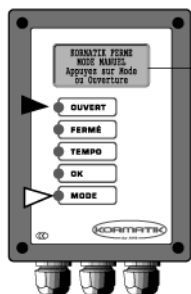

**KORMATIK FERMÉ
MODE MANUEL**
Appuyez sur Mode
ou Ouverture

2 POSSIBILITÉS

Appuyez sur
▶ **OUVERT**
Le vérin s'ouvre
vous êtes en
MODE MANUEL

OU

Appuyez sur
▷ **MODE**
vous êtes en
MODE AUTOMATIQUE

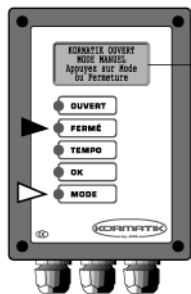

**KORMATIK OUVERT
MODE MANUEL**
Appuyez sur Mode
ou Fermeture

2 POSSIBILITÉS

Appuyez sur
▶ **FERMÉ**
Le vérin se ferme
vous êtes en
MODE MANUEL

OU

Appuyez sur
▷ **MODE**
vous êtes en
MODE AUTOMATIQUE

A TOUT MOMENT IL EST POSSIBLE D'OUVRIR LE CORNADIS EN APPUYANT SUR LA TOUCHE "OUVERT".

B UTILISATION mode AUTOMATIQUE

1

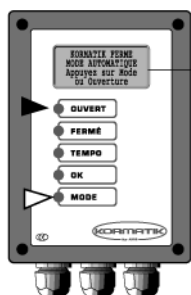

**KORMATIK FERMÉ
MODE AUTOMATIQUE**
Appuyez sur Mode
ou Ouverture

2 POSSIBILITÉS

Appuyez sur
▷ **MODE**
vous êtes en
MODE AUTOMATIQUE

OU

Appuyez sur
▶ **FERMÉ**
Le vérin se ferme
vous êtes en
MODE MANUEL

2

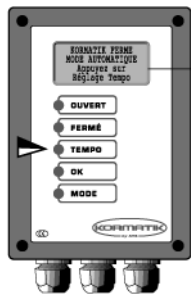

**KORMATIK FERMÉ
MODE AUTOMATIQUE**
Appuyez sur
Réglage Tempo

3

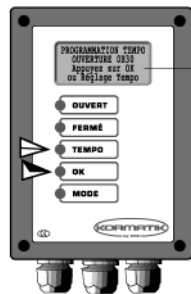

PROGRAMMATION TEMPO
OUVERTURE 0h30
Appuyez sur OK
ou Réglage Tempo

Appuyez sur
▶ **OK**
LE CORNADIS S'OUVRIRA DANS 30 mn

Appuyez sur
▷ **TEMPO**
ET PROGRAMMEZ VOTRE KORMATIK de 30mn en 30mn jusqu'à 6h00 maxi.

1 INSTALLATION

- METTRE EN PLACE LE BOITIER SUR UN POTEAU A PROXIMITÉ DU CORNADIS
- POSITIONNER L'ACTIONNEUR (vérin) SUR VOTRE CORNADIS

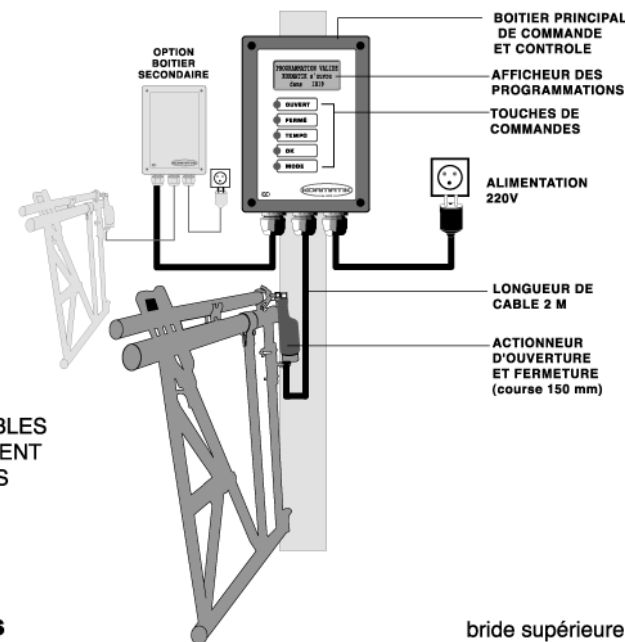

ATTENTION !
PROTEGEZ LES CABLES A FIN QU'ILS NE SOIENT PAS A PORTÉES DES ANIMAUX.

SUR LE CORNADIS



Pose du vérin à l'aide de la bride inférieure.



Retirez la poignée manuelle d'ouverture du cornadis, puis placez votre écrou ainsi que la tige filetée, placez la bride supérieure.

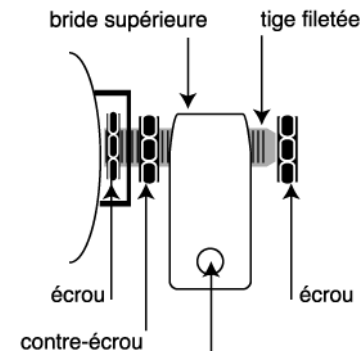

Attention !
Ne pas bloquer définitivement la bride inférieure tant que le réglage des butées n'est pas effectué. Cela vous permet d'adapter la course en fonction du cornadis.



Vissez l'écrou de blocage de la bride supérieure.



Placez votre boîtier à proximité du cornadis (2 m câble entre le vérin et le boîtier). Alimentez en 220V.

2 MODE TECHNICIEN

ATTENTION!

LORS DE LA LIVRAISON DU KORMATIK, LES BUTÉES DU SYSTÈME NE SONT PAS PROGRAMMÉES.

Ouvrir le capot - LES SWITCHS SONT DANS LA POSITION CI-CONTRE.

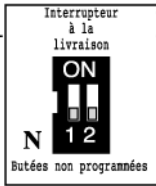

A la livraison (S1 en N)

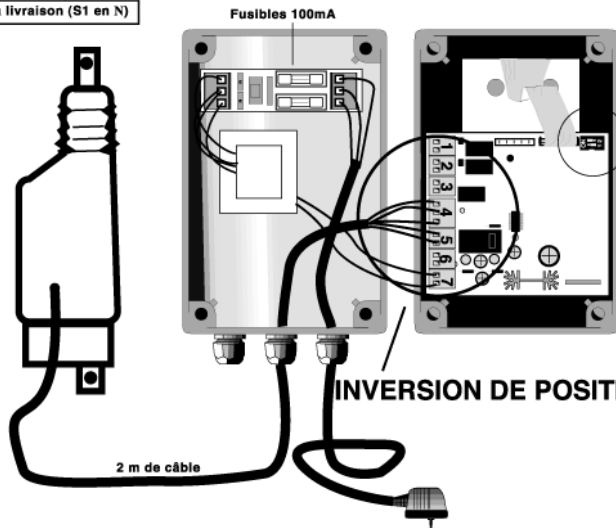

INVERSION DE POSITION

MODE TECHNICIEN

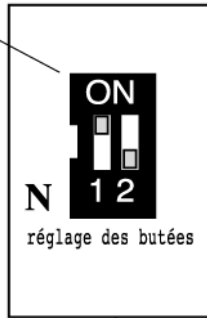

Pour être en mode technicien le switch 1 doit être sur ON (S1 en ON)

INVERSION DE POSITION

LORS DE L'OUVERTURE SI VOTRE KORMATIK FONCTIONNE INVERSEMENT IL EST ALORS NECESSAIRE DE FAIRE UNE INVERSION DES FILS.

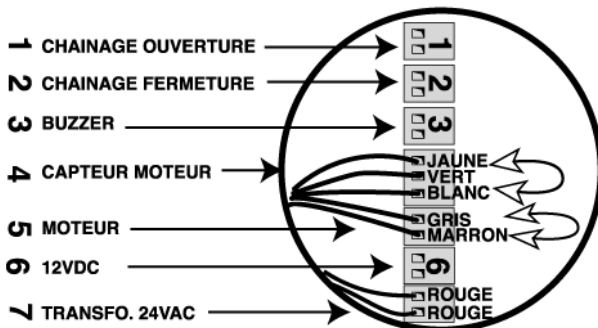

INVERSEZ LES CONNEXIONS DES FILS :

JAUNE & BLANC
Réglage butées
et
GRIS & MARRON
Alimentation vérin

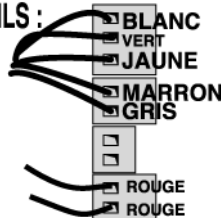

3 REGLAGE DES BUTÉES

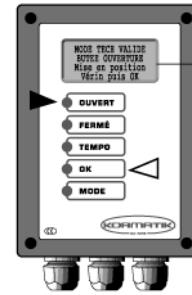

MODE TECH VALIDE BUTEE OUVERTURE
Mise en position Vérin puis OK

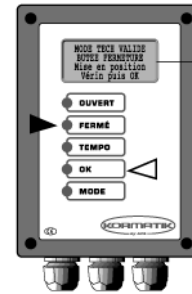

MODE TECH VALIDE BUTEE FERMETURE
Mise en position Vérin puis OK

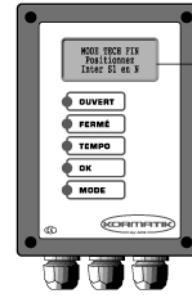

MODE TECH FIN
Positionner Inter S1 en N

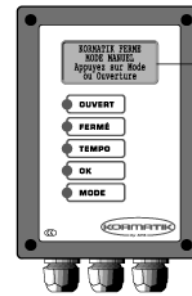

LE MODE TECHNICIEN EST TERMINÉ - L'ECRAN AFFICHE :

KORMATIK FERME
MODE MANUEL
Appuyez sur Mode ou Ouverture

CORNADIS
POSITIONNEZ VOTRE CORNADIS EN POSITION OUVERT.

BOITIER-Réglage butée ouverture
▶ A L'AIDE DE LA TOUCHE "OUVERT" VOUS REGLEZ VOTRE VERIN JUSQU'À L'OUVERTURE TOTALE DU "CORNADIS". (Vous pouvez utiliser la touche fermé pour revenir en arrière).

Lorsque la position est correcte vous
◀ **APPUYEZ SUR OK**

BOITIER-Réglage butée fermeture
▶ A L'AIDE DE LA TOUCHE "FERMÉ" VOUS REGLEZ VOTRE VERIN JUSQU'À LA FERMETURE TOTALE DU "CORNADIS".

Lorsque la position est correcte vous
◀ **APPUYEZ SUR OK**

Placez le switch 1 en N

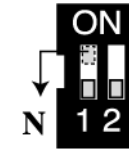

fermez le capot



PENSEZ A BLOQUER DEFINITIVEMENT LA BRIDE INFERIEURE.